

MARTILLO EBANISTA



DESCRIPCIÓN:

Martillo ebanista con mango bimaterial ergonómico.
Disponible en varias medidas.



CARACTERÍSTICAS PRINCIPALES:

- Mango bimaterial de fibra de vidrio.
- Acero forjado lacado en negro con tratamiento HRC 5258.
- Varias medidas.

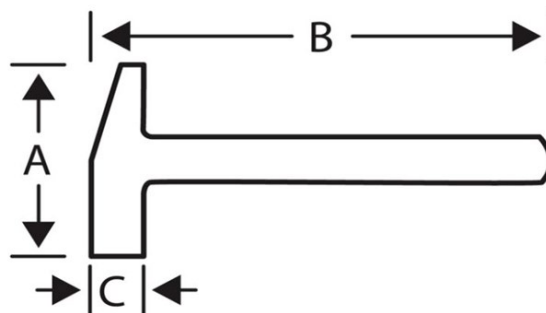

Código	MT 60 518	MT 60 520	MT 60 522	MT 60 525	MT 60 530
Material	Acero forjado en negro con tratamiento térmico HRC 52-58				
Material mango	Bimaterial de fibra de vidrio				
Medida A (mm)	87	93	100	105	120
Medida B (mm)	280	280	280	300	320
Medida C (mm)	18	20	22	25	30